

---

# FIORELLINA

Tasarım Fabrizio Batoni

---

Teknik Doküman

**nurus**

Fiorellina'nın fiberglas takviyeli polipropilen gövdesi, enjeksiyon kalıp ile tek parça halinde üretilir. Dolu ya da perfore gövde seçeneklerinin yanısıra kollu ve kolsuz seçenekleri de bulunmaktadır. Dış mekan kullanımına uygundur.

Avrupa Birliği ülkelerinde çalışma koltuğunun sağlamlığını ve ergonomisini belirleyen UNI EN 1022/98 ve UNI EN 1728/00 standartlarına sahiptir. Açık havada kullanıma uygun olan Fiorellina'nın dördü üst üste istiflenebilir.



## Tasarım



### Fabrizio Batoni

Fabrizio Batoni, Floransa Üniversitesi Mimarlık bölümünden mezun olmuştur. Batoni, tasarım ve mimarlık dünyasında çeşitli deneyimler kazandıktan sonra 1997 yılında kristal şehir ismiyle de bilinen ve ünlü mimar, heykeltıraş Arnolfo Di Cambio'nun da yaşadığı şehir olan Colle di Val d'Elsa'da Studio Batoni isimli stüdyosunu açmıştır. Bugün, yıllar boyunca elde ettiği deneyim ve metodolojinin ardından mimariden iç mekan tasarımına kadar çeşitli alanlarda çalışmaktadır.

## Versiyonlar

Desenli

---



Desensiz

---



Desenli Kollu

---



## Ölçüler (mm)

Desenli & Desensiz Kolsuz

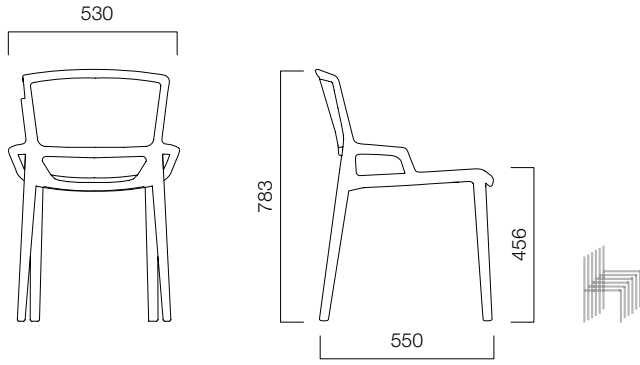

Desenli Kollu

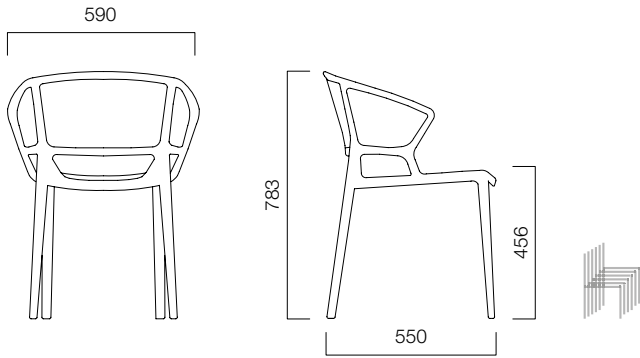

# Malzemeler

Kolsuz - Desenli & Desensiz

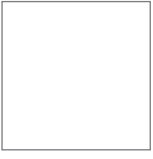

PP20



PP1023



PP514



PP3020

polipropilen - Kollu -Desenli

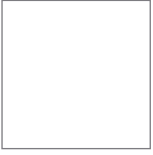

PP20



PP514

